

Montageanleitung

Schiebetür-Element in der Wand

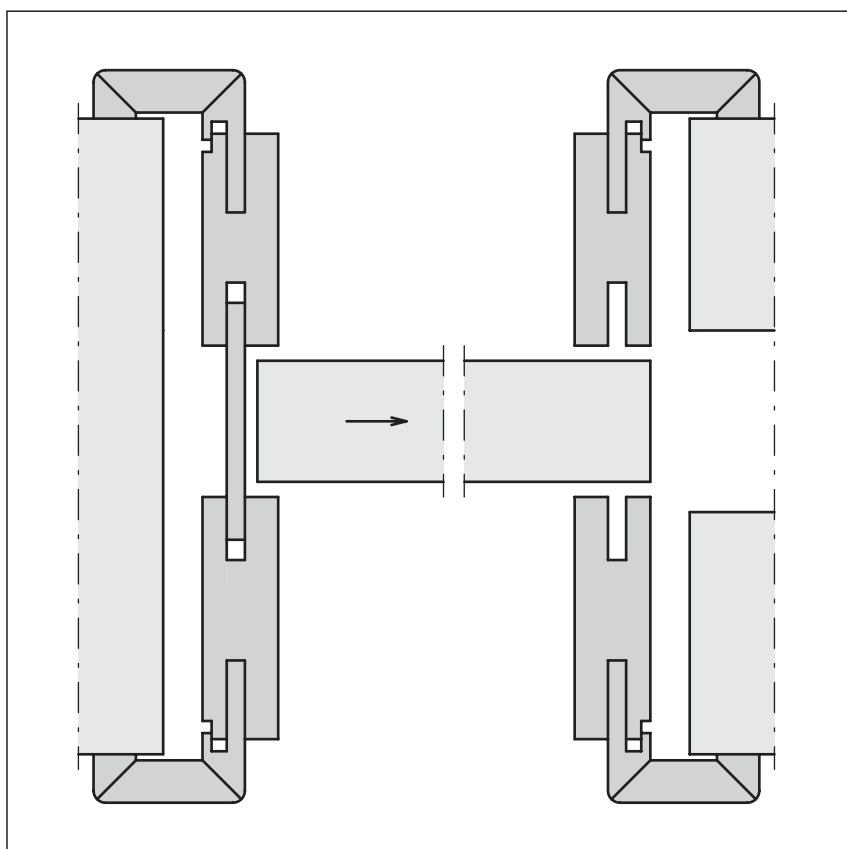
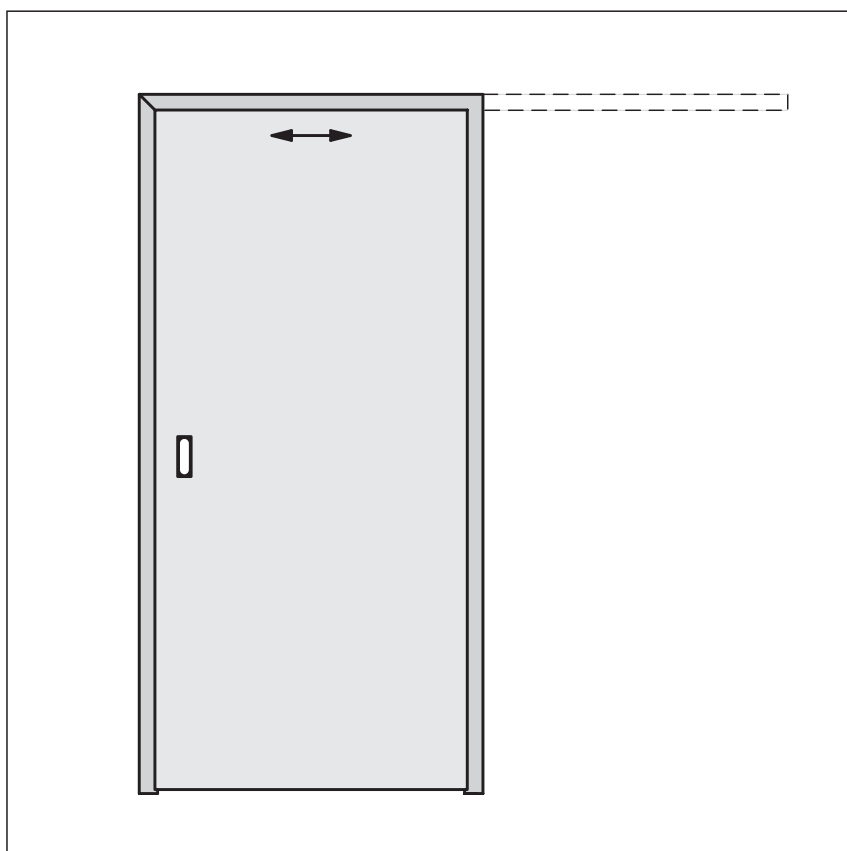

**WESTAG &
GETALIT AG**

Türen/Zargen

Schiebetür-Element in der Wand laufend

Vorbereitungen

- Planebene Unterlage schaffen
- Distanzstücke auf den Zargenrückseiten entfernen
- Bekleidung in die Nute des Querteiles eindrücken (dem Aufkleber gegenüberliegende Seite)
- Bekleidungsscheiben in die passenden Schlitz der Bekleidungsrückseite eindrücken, s. [1]
- hintere Nutwanne an den Zargenlängsteilen ca. 10 mm hinterschneiden, s. [8]

Zusammenbau

- Zargenteile auf Bekleidungsseite legen
- Gehrungen mit Montageleim bestreichen
- Längs- und Querteil auf Gehrung zusammen legen
- Futterklammern mit dem langen Stift in die Bohrung der Längsteile stecken, s. [1]
- Klammern über die Gehrungsspitze schieben und in die Bohrungen des Querteils clipsen, s. [2]
- Schrauben in die Bekleidung des Querteils eindrehen und leicht anziehen
- Passung kontrollieren und ggf. korrigieren
- Schrauben fest anziehen
- Metallwinkel entsprechend Montagevariante [3] auf dem Aufkleber am Querteil positionieren und mit „Spax“-Schrauben 4 x 25 anschrauben
- Bekleidung vorsichtig aus dem Futter herausklopfen. (Beim Herausziehen ohne Hilfsmittel von einer Ecke über die gesamte Zargenlänge besteht Bruchgefahr.)
- Vorgänge für das zweite Zargenteil (ohne Winkelhalterung) wiederholen.

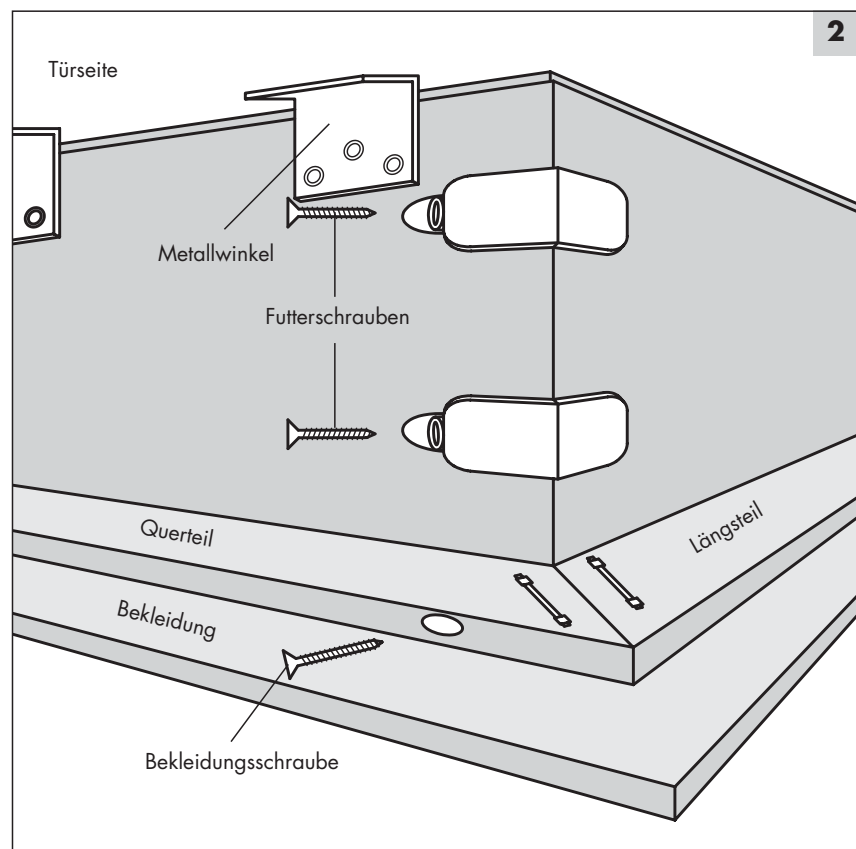
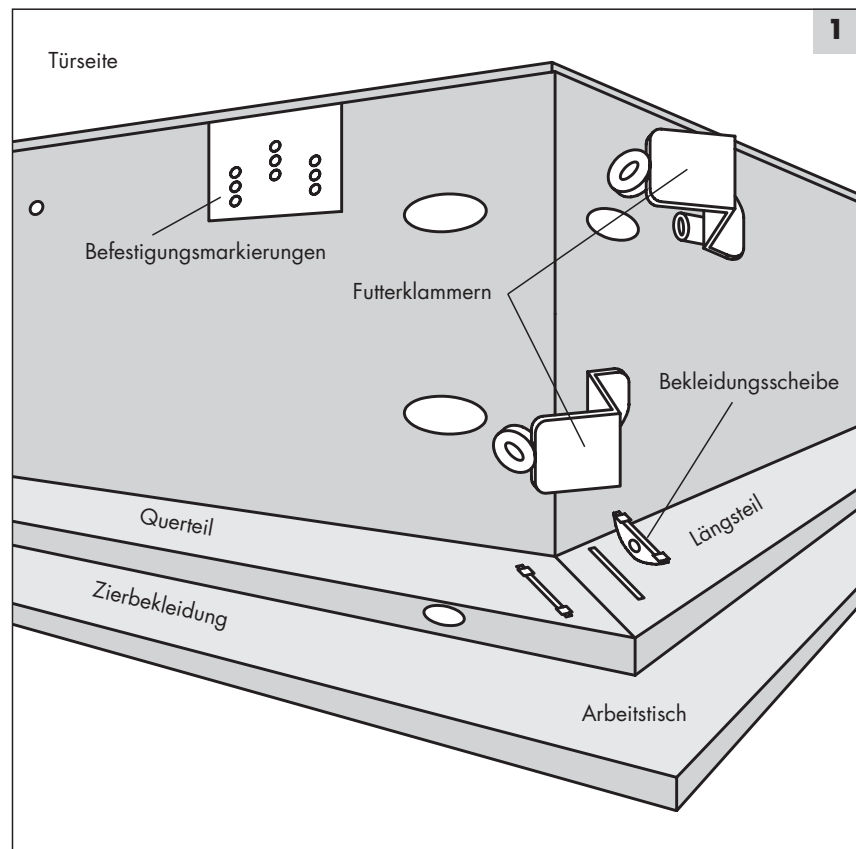

Schiebetür-Element in der Wand laufend

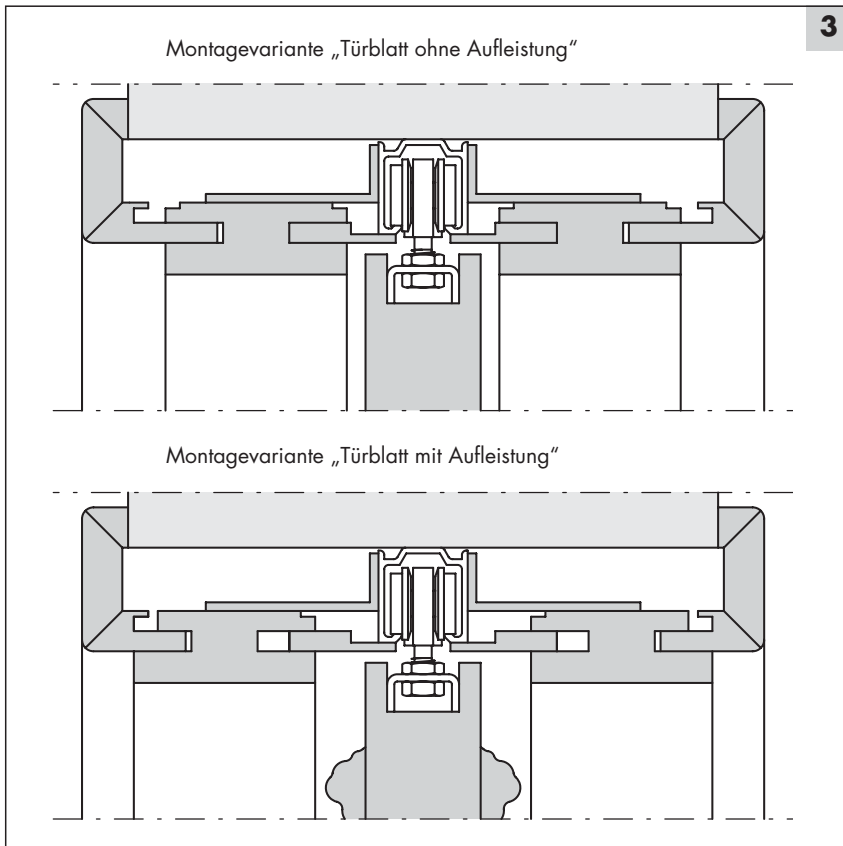

3

Montage Zargenteil 1/Laufschiene

- Laufschiene von Türblatthalterung lösen
- Abdeckfeder in die Nutung des Querstückes einbringen
- Laufwagen und Türstopper in die Schiene schieben s. [4]
- Zargenteil 1 in die Maueröffnung stellen und verkeilen

Achtung:

Zargen für den Einsatz in Nassräumen ungeeignet. Bei der Montage auf Keramik- oder PVC-Böden ist die Zarge auf dünne Polystyrol-Streifen zu setzen und die Fuge zwischen Zarge und Fußboden mit einer dauerelastischen Dichtungsmasse zu versiegeln.

- Schutzfolie des 2-seitigen Klebebandes vom Metallwinkel ziehen
- Positionierung der Schiene an oberer Feder und Metallwinkel, s. [5]
- Fixierung durch Andrücken der Schiene an die mit zweiseitigem Klebeband versehene Haltewinkel, s. [5]
- Zargenteil mit der Schiene ohne Bekleidung in der Wanöffnung lot- und fluchtgerecht ausrichten, verkeilen und ausspreizen, s. [6]
- mit 6 mm Dübelbohrer direkt durch die Schienenlochung bohren und die Schiene mit dem Sturz verschrauben (ggf. Schiene unterfüttern)
- Bohrstaub aus der Schiene entfernen

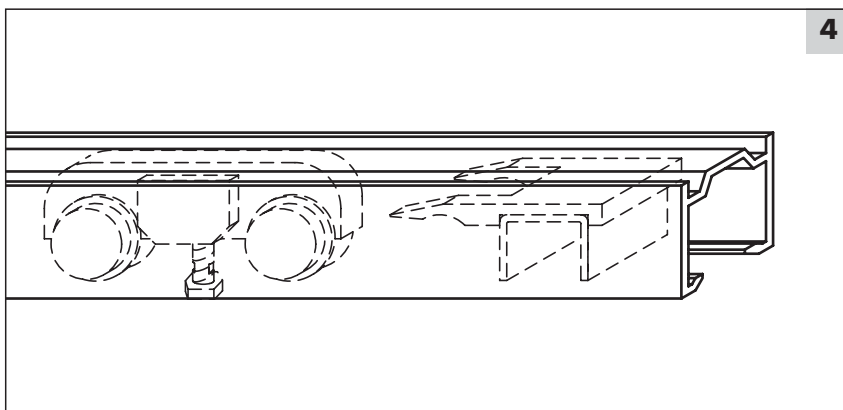

4

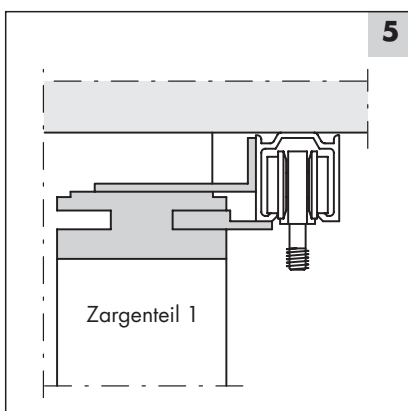

5

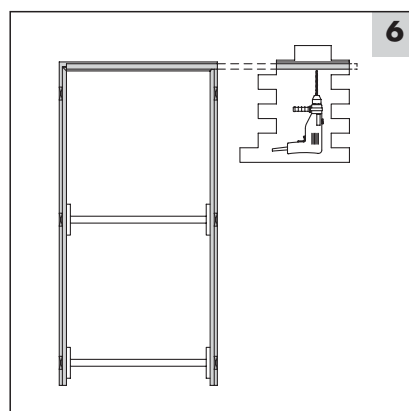

6

Hinweis:

Materialbedingt kann sich bei Zargen, die schmaler als 10 cm sind, die Zarge verformen. Dieses muss bei der Montage ausgeglichen werden. PORTALIT-/GETALIT-Türen und Zargen haben eine robuste Melaminharzoberfläche, die mit Softreinigern wie z.B. Viss schadlos gesäubert werden kann.

Schiebetür-Element in der Wand laufend

Montage Türblatt

- Bei Türblättern mit Glasleiste/Aufleistung beiliegende Leisten auf die Tür kleben [8]
- Die Türhalterung des Laufwagens mit „Spax“-Schrauben 4,5 x 50 mm in die Ausfräsung der Türoberseite
- Tür unter der Schiene positionieren ggf. auf Zulagen 3 bis 7 mm stellen
- Schraubenkopf des Rollwagens in der Ausnehmung der Türhalterung einhaken, s. [9]
- Feder in das montierte Zargenteil drücken, s. [8]
- Höheneinstellung der Tür durch verdrehen der Rollwagenschraube am Vierkantabsatz. Kontermutter festziehen, dabei Rollwagenschraube gegenhalten, s. [9]
- Den unteren Führungzapfen mit dem Boden verschrauben, s. [8] und [10]
- Türstopper an der Laufschiene einstellen, s. [4]

Montage Zargenteil 2

- Zweites Zargenteil mit der oberen Feder in der Wandöffnung lot- und fluchtgerecht ausrichten, verkeilen und ausspreizen. Darauf achten, dass der Metallwinkel an der Laufrollenschiene anliegt, s. [10]
- Auf gleichmäßigen Luftspalt zwischen Tür und Zargenteil achten

Endmontage

- Mauerdurchbrüche der Verkleidungswand schließen
- Den Bereich der Spreizen mit 2-komponentigem Montageschaum an beiden Zargenteilen ausfüllen
- Bekleidung in die Futterteile schieben (ggf. punktweise verleimen)

