

Montageanleitung Verglasungswände

Westag Feuerschutz-Verglasungswand F30V
 nach allgemein bauaufsichtlicher Zulassung Z-19.14-570
 Westag Rauchschutz-Verglasungswand RSV

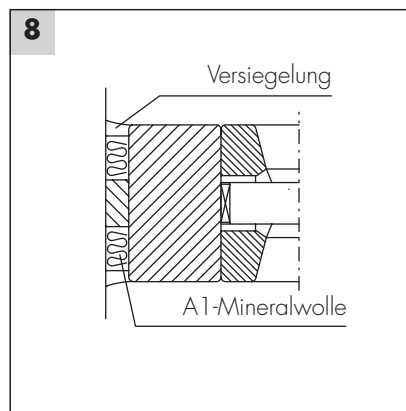
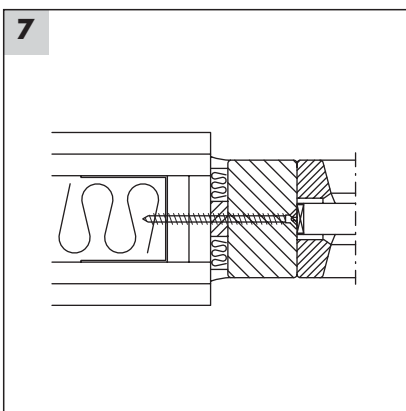
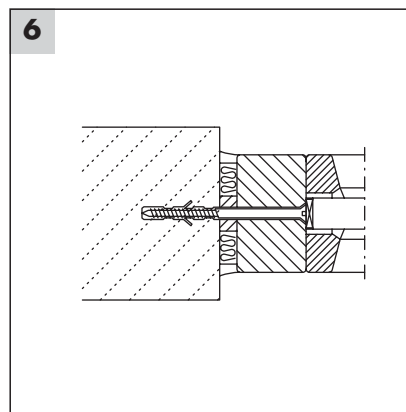
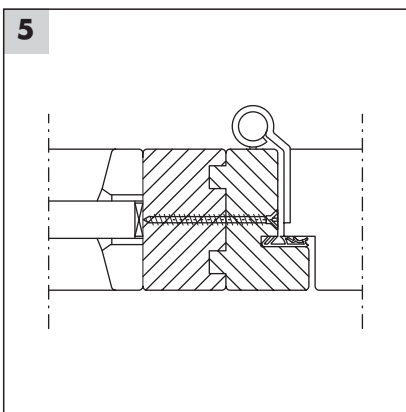
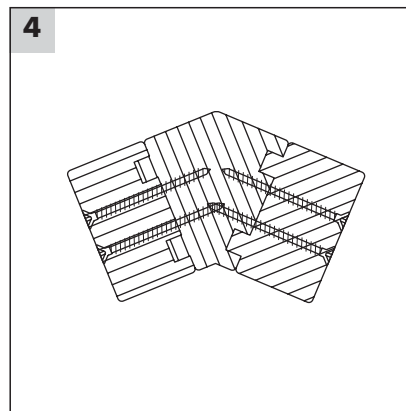
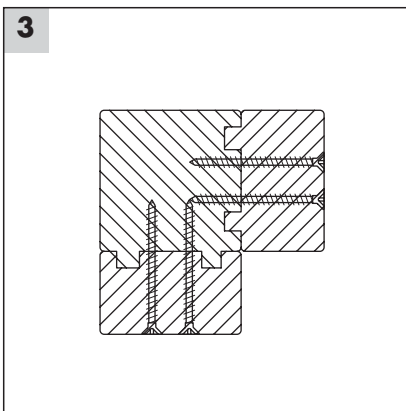
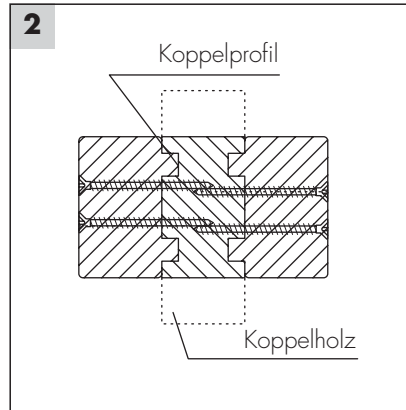
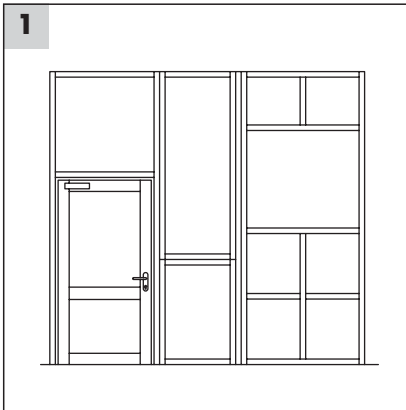

Brandschutzverglasungen der genannten bauaufsichtlichen Zulassung dürfen nur von Unternehmen ausgeführt werden, die ausreichende Erfahrungen auf diesem Gebiet haben und entsprechend geschultes Personal dafür einsetzen.

Zusammenbau

- Einzelemente der Verglasung zusammenstellen, ggf. Blockrahmen berücksichtigen (Bild 1)
- Koppelprofil mit Montageleim bestreichen (Bild 2–5)
- Koppelprofil dicht zusammenfügen
- Verschraubung der Einzelemente mit „Spax“ mind. \varnothing 5 mm. Schraubenlänge: mind. 20 mm im angeschlossenen Rahmenholz, Schraubenabstand \leq 500
- Verglasungswand lot- und fluchtgerecht in Wandöffnung ausrichten. Anschlussfugenbreite 10 mm (+10/-5)
- Zwischenraum Verglasungswand-Wandlaibung im Bereich der Befestigungspunkte druckfest hinterlegen
- Bei Mauerwerk: Befestigung mit bauaufsichtlich zugelassenen Spreizdübeln M8 (Stahl) oder \varnothing 10 (Kunststoff) und passender Verschraubung (Abstand \leq 500) (Bild 6).
- Bei Montagewand: Befestigung mit „Spax“-Schrauben 5 x 100 (Abstand \leq 500) (Bild 7)
- Fugen zum Baukörper mit A1-Mineralwolle ausstopfen und mit dauerelastischer Dichtungsmasse versiegeln (Bild 8)



**WESTAG &
GETALIT AG**

Türen/Zargen

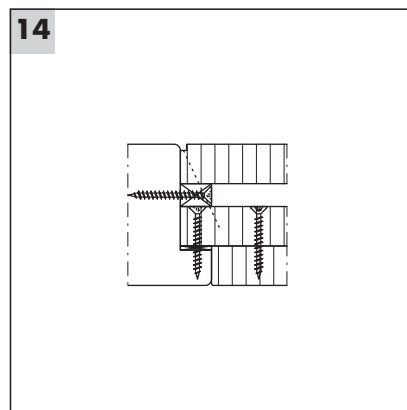
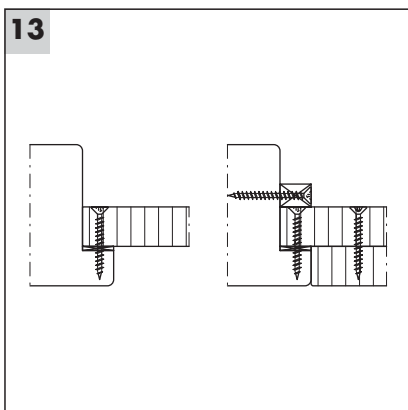
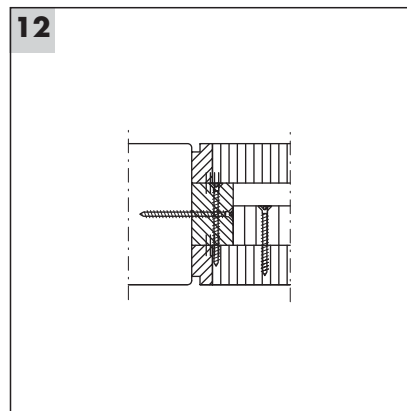
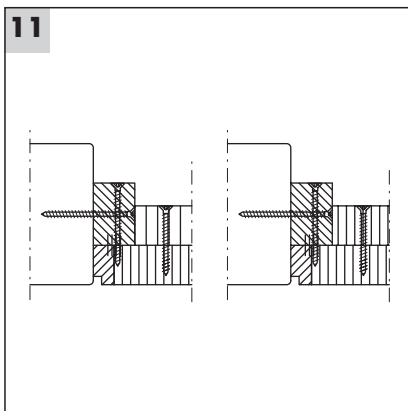
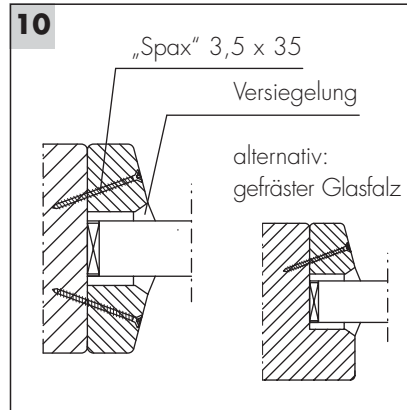
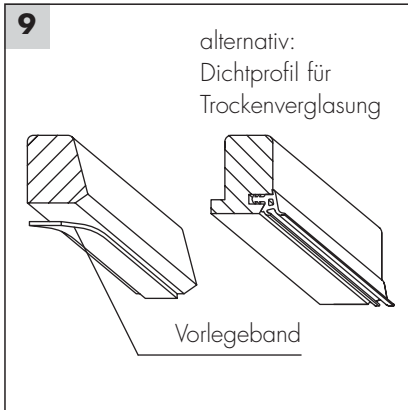

Verglasung

- Glasleisten einseitig entnehmen, ggf. markieren
- Vorlegeband auf Glasleisten kleben (Bild 9), nur bei Versiegelung
- Glasscheibe/Holzwerkstofffüllung einsetzen, seitlich und unten verketzen
- Lose Glasleiste wieder einschieben, auf Bündigkeit und dichten Abschluß achten.
- sämtliche Glasleisten mit „Spax“ 3,5 x 35 verschrauben, Abstand ≤ 250 (Bild 10)
- Glasleisten mit Feder dürfen alternativ mit Drahtstiften 1,6 x 35 (Abstand 250) befestigt werden
- Glasleisten mit Vorlegeband mit dauerelastischer Dichtungsmasse versiegeln

Flächenbündige Füllung

- Mittellageplatte/n (Bild 11) in den Rahmen stellen und mit „Spax“ 3,5 x 35 (Abstand ≤ 250) im Randbereich fixieren
- Innenliegende Anschlagleiste auf der nach außenliegenden Fläche mit Montageleim bestreichen
- Füllungsplatte gegen Anschlagleiste drücken (Bild 12), ggf. mit Drahtstiften fixieren

Flächenbündige Füllung bei gefrästem Glasfalz

- Mittellageplatte/n (Bild 13) in den Glasfalz stellen und mit „Spax“ 3,5 x 35 (Abstand ≤ 250) verschrauben
- kleinere Füllungsplatte vor die Mittellage stellen und rückseitig im Randbereich mit „Spax“ 3,5 x 35 (Abstand ≤ 250) verschrauben
- Anschlagleiste gegen Mittellage drücken und verschrauben
- Innenliegende Anschlagleiste auf der nach außen liegenden Fläche mit Montageleim bestreichen
- Füllungsplatte gegen Anschlagleiste drücken (Bild 14), ggf. mit Drahtstiften fixieren

Türflügel/Blockrahmen

- siehe Montageanleitung des jeweiligen Türelementes